



Innovación en Tecnología Submarina

www.tritech.co.uk

Sonar Super SeaPrince DST

Especificaciones:

- Sistema digital CHIRP.
- Zoom acústico real.
- Inversor de barrido instantáneo.
- Barrido hacia delante, en sectores o 360°
- Posibilidad de invertir la cabeza de sonar.
- Versiones para máxima profundidad de 3000 o 4000m.
- Disponible con conexión simple o doble.
- Telemetría a través de ArcNet, RS232 o RS 485.

Aplicaciones:

- Especialmente diseñado para ROV's de tamaño medio.
- Apto para survey, navegación y localización de objetos.
- Apto tanto para AUV como ROV.
- Apto para vigilancia de puertos y estructuras.



El nuevo Super SeaPrince incorpora toda nuestra experiencia de desarrollo de la gama SeaKing y MICRON, y esta especialmente diseñado para usar en vehículos de tamaño medio, sea para survey, observación o localización de objetos.

El Super **SeaPrince** establece un nuevo estándar en tecnología sonar, el transductor de materiales compuestos y el avanzado proceso de señales CHIRP, proporciona imágenes con nitidez y resolución sin precedentes. El Super **SeaPrince** esta disponible en dos versiones, sin y con puerto auxiliar que permite conectar el sonar a la red ArcNet y de esta forma usar una única telemetría para una serie de sensores, tanto de origen Tritech como de otros fabricantes.

La profundidad máxima estándar del Super SeaPrince es de 4000m,

La operatividad es lo esperado de cualquier producto profesional Tritech para uso offshore.

Entre sus funciones principales están: zoom acústico, barrido por sectores, posibilidad de invertir el barrido, posibilidad de medir objetos, montaje de la cabeza invertida etc. El Super SeaPrince emite un rafaga de sonidos (CHIRP) alrededor de la frecuencia 675kHz. Está construido para los ambientes mas exigentes y es extremadamente fiable y robusto, dotado de protector duro alrededor de el transductor. Se puede operar a través de la unidad de superficie SCU, o mediante un PC portátil estándar.

El Super SeaPrince pertenece a la familia Tritech y es por lo tanto compatible con la red de telemetría ArcNet, permitiendo ver el resultado de múltiples sensores de forma simultanea en la pantalla de la unidad de superficie o PC.

Líderes Mundiales en Productos de Alta Gama en Tecnología Submarina





Innovación en Tecnología Submarina

www.tritech.co.uk

Características Técnicas Sonar Super SeaPrince DST

Puerto Simple

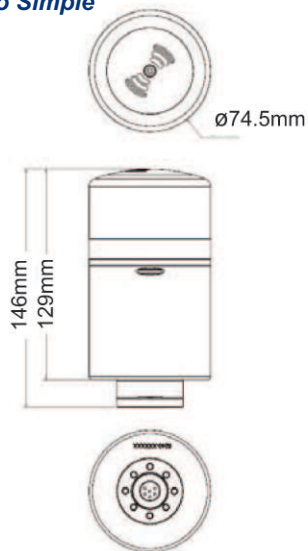

Puerto Doble

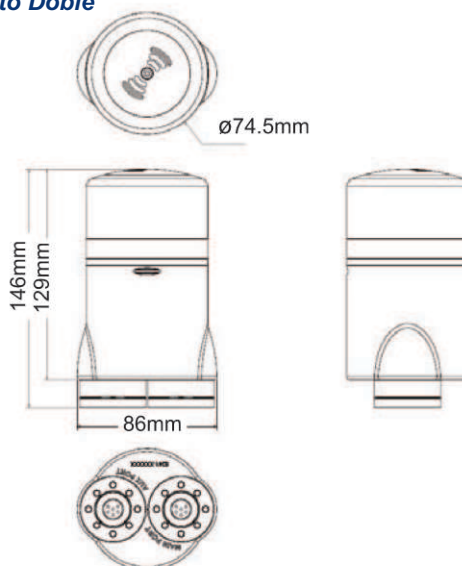

Frecuencia:	Señal CHIRPing entre 500 - 900 kHz.
Ancho de barrido vertical:	38 a 675 kHz
Ancho de barrido horizontal:	2.3° a 675 kHz
Distancias de barrido:	de 1 m (3,2 ft) a 100 m (320 ft)
Sectores de barrido:	Configurables hasta 360° continuos.
Velocidad de barrido:	Lento, Normal, Rápido y Super Rápido.
Zoom acústico real:	Si.
Inversor de barrido instantáneo:	Si.
Corriente de alimentación:	9V - 36 VDC
Datos comunicación:	RS485 (par trenzado) RS232 (a través de modem hasta 115 kb/s) ArcNet (para trenzado hasta 156 kb/s)
Requerimientos comunicación:	Longitud máxima de cable 2500 m. (usando ArcNet). Receptor Tritech SCU o PC portátil con Windows 2000 o XP, Tritech seanet para uso con equipamiento de otros fabricantes.
Diámetro máximo sin puerto aux:	72mm.
Diámetro máximo con puerto aux:	85mm.
Longitud:	142 mm
Peso en aire sin puerto aux:	1.01 Kg.
Peso en aire con puerto aux:	1.05 Kg.
Peso en agua sin puerto aux:	390 gr.
Peso en agua con puerto aux:	440 gr.
Máxima profundidad:	4000m.
Temperatura de trabajo:	-10°C hasta +35°C
Temperatura de almacenaje:	-20°C hasta +50°C

Todas las especificaciones están sujetas a cambios en consonancia con la política de Tritech de desarrollo de productos continuo.

Ref: EDS-SON-006.4

Traducción al español realizada por Marine Vision S.L.



Tritech International Limited
Peregine Road, Westhill Business Park, Aberdeen AB32 6JL, United Kingdom
T: +44 (0) 1224 744111 - F: +44 (0) 1224 741771
E-mail: sales@tritech.co.uk